

ZKRATOVACÍ SOUPRAVA NEVERS – PA3GTI

Návod k použití

Výrobce:

Sibille Fameca Electric
ZI Les plaines
267 80 Malataverne
Francie

Dodavatel:

Elektropomůcky Pardubice s.r.o.
Raisova 232
530 02 Pardubice
Česká republika

1. Základní údaje:

Zkratovací souprava NEVERS – PA3GTI se používá na venkovních vedeních VN a je určena:

- pro vyzkoušení beznapěťového stavu venkovního vedení,
- ke zkratování venkovního vedení ze země.

Tyto činnosti může provádět jeden pracovník.

Hlavní technické údaje:

- nejvyšší zkratový proud 8 kA/1s,
- maximální výška vedení nad zemí 11,5 m,
- průměr vodičů od 3 do 22 mm.

Zkratovací souprava splňuje požadavky ČSN EN 61230.

2. Popis:

Složení soupravy:

PA3 GTI	Popis	Váha (kg)	Dodací číslo
3 ks	Duralová teleskopická třídílná tyč (2,2 – 5,45 m) s vodičovou svorkou a připojovací armaturou	2,2	NE 10
1 ks	Izolační tyč třídílná 1,5m + 1,6m + 1,6m	4,3	NE 16
1 ks	Spojovací růžice	0,3	NE 20
1 ks	Navíjecí buben s 3 x 10 m lana o průřezu 35 mm ² a uzemňovací svorkou	11	NE 21
1 ks	Uzemňovací tyč 1,1 m, Ø 19 mm z galvanizované oceli	2,1	701
1 ks	Pouzdro textilní		NE 24
1 ks	* Izolační teleskopická tyč čtyřdílná (1,98 – 5,88 m)	2,8	221035
1 ks	* Hlavice zkoušečky VN	2,0	VECTOR

Poznámka: položka v tabulce označená * je příslušenství na zvláštní objednávku.

Popis jednotlivých dílů:

- Tři duralové teleskopické tyče, z nichž každá obsahuje:
 - patentovanou samosvornou vodičovou svorku pro vodiče Ø 3 až 22 mm,
 - přípojovací armaturu pro upevnění uzemňovacího lana.
- Čtyřdílná izolační teleskopická tyč 221035 určená pro použití hlavice zkoušečky VECTOR.
- Třídílná izolační tyč PA3 GTI, která se skládá z následujících dílů:
 - horní díl, na kterém je připojena spojovací růžice pro spojení s duralovou teleskopickou tyčí popř. s izolační tyčí 221035 s hlavicí zkoušečky VECTOR pro zjištění beznapěťového stavu,
 - střední díl,
 - spodní díl.
- Tři uzemňovací měděná lana, každé o průřezu 35 mm² a délce 10 m. Každé lano se připojuje na přípojovací armaturu na spodní části duralové teleskopické tyče a druhou stranou na zemnicí svorku upevněnou na navíjecím bubnu.
- Kovový navíjecí buben s uzemňovací svorkou pro připojení na šestihrannou uzemňovací tyč. Navíjecí buben se dále využívá k odložení duralových teleskopických tyčí.
- Šestihranná uzemňovací tyč z galvanizované oceli.
- Textilní pouzdro.

3. Práce se soupravou:

Důležité upozornění:

- Zkratovací souprava se musí používat v souladu s PNE 330000-6, ČSN EN 50110-1 a ostatními místními provozními předpisy v platném znění.
- Bezpečná izolační část PA3GTI je tvořena částí horního dílu s růžicí, která je vymezena nákrůžkem spolu s červeným samolepícím štítkem obsahujícím nápis: SAFETY LIMIT, DO NOT EXCEED WITH HANDS (nepřekračujte rukama tuto mezní hranici pro uchopení) a růžicí.
- Část pro uchopení tyče PA3GTI je vymezena zátkou spodní nebo střední tyče a nákrůžkem spolu s červeným samolepícím štítkem obsahujícím nápis: SAFETY LIMIT, DO NOT EXCEED WITH HANDS (nepřekračujte rukama tuto mezní hranici pro uchopení) na horní tyči.
- Při práci používat osobní ochranné prostředky a pomůcky určené zaměstnavatelem pro tento druh práce (např.: přilbu, brýle, izolační rukavice atd.).

Příprava:

- Umístit zkratovací soupravu nedaleko podpěrného bodu, kde při manipulaci se zkratovací soupravou dochází k menšímu výkyvu vodičů.
- Zarazit do země zkratovací tyč v určité vzdálenosti od osy vedení.
- Úplně odvinout uzemňovací lano z navíjecího bubnu.
- Upevnit navíjecí buben na uzemňovací tyč.
- Povolit blokovací objímky duralových teleskopických tyčí a roztáhnout tyče na délku odpovídající výšce vodičů. Zajistit blokovací objímky.
- Duralové teleskopické tyče položit na odkládací konzolu navíjecího bubnu na straně přípojovacích armatur.
- Připojit 3 uzemňovací kabely na každou ze tří přípojovacích armatur duralových teleskopických tyčí. Dobře utáhnout křídlové matice.

Ověření beznapěťového stavu:

- Na izolační teleskop tyče 221035 připevnit autotestem ověřenou hlavici zkoušečky napětí.

- Sestavit třídílnou izolační tyč PA3 GTI se spojovací růžicí. Potřebnou délku lze regulovat vynecháním spodního dílu. Střední a horní díl musí být vždy použit.
- Izolační tyč 221035 se spojí s izolačními tyčemi PA3 GTI tak, že se konec duralového trnu úplně zasune do růžice na horním dílu izolační tyče PA3 GTI a zajistí pootočením o 90° až na doraz čepu ve vodící mezeře. Potřebnou délku izolační tyče 221035 lze regulovat vysunutím jednotlivých dílů dle potřeby a následnou aretací, která se provede otočením horní tyče ve směru šipky, dokud nezapadne do zajištěné polohy.
- Pomalu a rovnoměrně zvedat tyče.
- Izolační tyč 221035 s hlavicí zkoušečky napětí ponechat zavěšenou na zkoušeném vodiči, který bude právě zkratován.
- Otočit izolační tyčí o 90° tak, aby došlo k odpojení izolační tyče 221035, tento díl se zkoušečkou zůstává po dobu zkratování zavěšen na vodiči.
- Postup pro ověřování beznapěťového stavu a následné zkratování vodiče je u všech fází stejný.

Uzemnění a zkratování vedení:

- Spojit první duralovou teleskopickou tyč s izolačními tyčemi PA3 GTI stejně jako při ověřování beznapěťového stavu.
- Pomalu a rovnoměrně zvednout tyče a zavěsit vodičovou svorku duralové teleskopické tyče na vodič.
- Otočit izolační tyčí o 90° tak, aby došlo k odpojení od duralové teleskopické tyče.
- Stejně postupovat při instalaci druhé a třetí duralové teleskopické tyče.
- Po zazkratování všech tří fází sejmut izolační tyč 221035 s hlavicí zkoušečky napětí

Demontáž zkratovací soupravy:

- Izolační tyče se zasunou na doraz do první duralové teleskopické tyče a otočí se o 90° tak, aby se oba celky spojily.
- Nadzvednout tyče, čímž se zkratovací svorka odpojí od vodiče a pomalu spustit teleskopickou tyč na zem. U vodičů slabého průřezu postupovat zvláště opatrně a bez násilí.
- Stejným způsobem odpojit a spustit další dvě teleskopické tyče.

4. Pokyny pro údržbu:

- **Pokud zkratovací soupravou prošel zkratový proud, je nutno ji vyřadit z používání!**
- Před a po použití vždy pečlivě zkontrolovat zkratovací soupravu, zvláště následující části:
 - čelisti zkratovacích svorek,
 - duralové tyče a jejich blokovací objímky,
 - stav izolačních tyčí,
 - zkratovací kabely včetně jejich konců,
 - uzemňovací svorku.
- Opatrně očistit teleskopické tyče před zasunutím dílů a očistit izolační tyče silikonovým hadrem.
- Duralové a izolační tyče je nutno skladovat a přepravovat v textilním obalu.
- Uzemňovací kabely musí být při skladování a přepravě navinuty na navíjecí buben.

5. Periodická zkouška:

Je-li zkratovací souprava PA3GTI používána s indikátorem napětí, je provozovatel povinen v předepsaných lhůtách předkládat soupravu k periodickým kontrolám dle PNE 359700 a PNE 381981. Napěťová zkouška se provádí na horním dílu izolační tyče PA3 GTI se spojovací růžicí. U indikátoru VECTOR se provádí zkouška prahového napětí dle PNE 359700.



ZKRATOVACÍ SOUPRAVA 38,5kV

typ PA3 GTI



Zkratovací souprava pro vrchní vedení s napětím do 38,5kV. Souprava je určena pro zkratování venkovního vedení ze země do výše 11,5 m.

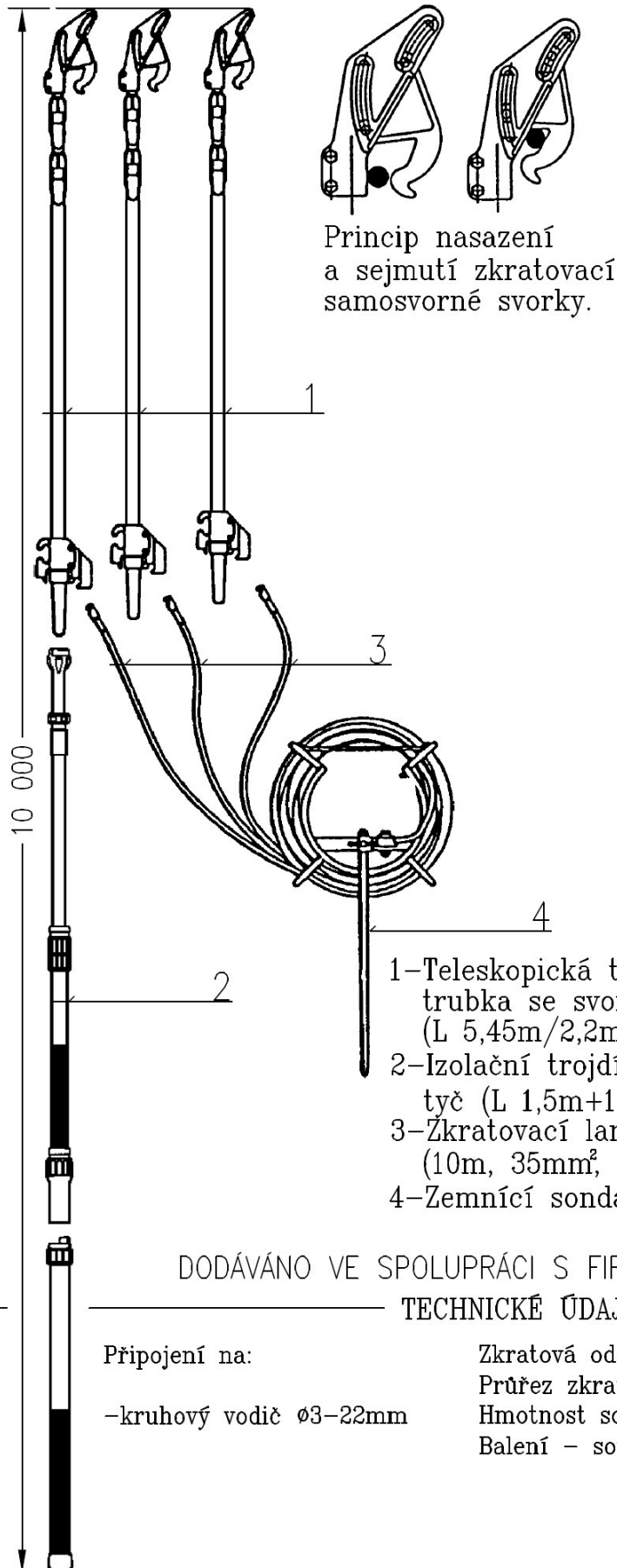

Možnost doplnění detektorem VN s opticko-akust. signalizací typ VECTOR, včetně izolačního teleskopického nástavce typ 221 035.

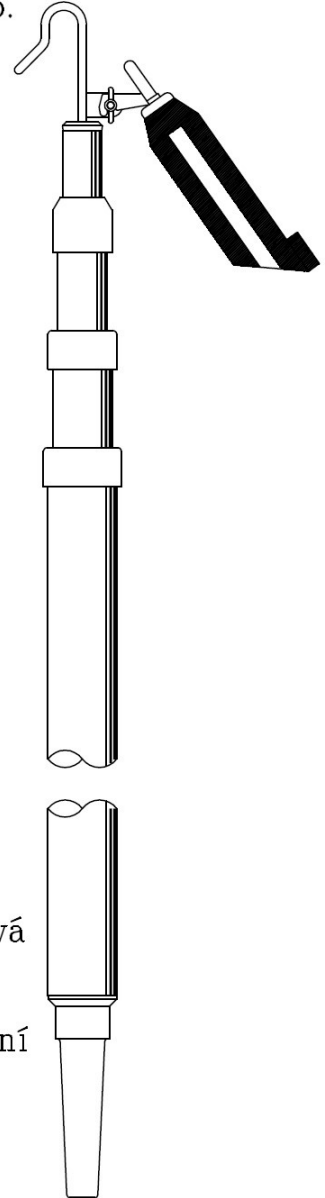

DODÁVÁNO VE SPOLUPRÁCI S FIRMOU FAMECA FRANCE

TECHNICKÉ ÚDAJE

Připojení na:	Zkratová odolnost	-8kA/1s
-kruhový vodič \varnothing 3-22mm	Průřez zkrat.lana	-35mm ²
	Hmotnost soupravy	-35 kg
	Balení - souprava je dodávána v obalu	